



Brukermanual

INTRODUKSJON

Gratulerer med ditt nye massasjebad fra Coast Spa. Vi håper dette produktet vil imøtekomme alle dine krav til komfort og avslapping.

Med rett vedlikehold vil dette massasjebadet gi deg mange år med nytelse og komfort. Vennligst ta deg tid til å lese alle instruksjonene før installasjon av ditt Coast Spa massasjebad. Denne brukermanualen skal hjelpe deg å forstå alle egenskaper til ditt massasjebad og forsikre at du får mest ut av ditt produkt.

Husk at ditt nye massasjebad er et kraftig apparat. Det er derfor viktig at du får egen og andres del forsikrer deg at produktet er installert korrekt og sikkert.

Denne manualen beskriver sikkerhetsprosedyrer, installasjonsveiledninger, operasjonsveiledninger og prosedyrer for vedlikehold. Dersom du skulle ha noen spørsmål etter å ha lest denne manualen, kontakt din lokale Coast Spa forhandler.

Informasjon om ditt massasjebad

Modell: _____

Powerpack: _____

Serienr: _____

Kjøpsdato: _____

VENNLIGST LES OG FORSTÅ ALLE SIKKERHETS-, INSTALLASJONS- OG OPERASJONS-PROSEDYRER FØR DU FYLLER MASSASJEBADET MED VANN ELLER TILKOBLER STRØM.

Gjennom denne brukermanualen vil det komme noen advarsler og merknader. Kommentarene varierer fra hjelpsomme tips til situasjoner som kan føre til personlige skader. Vennligst ta deg tid til å lese og forstå disse kommentarene.

Under ser du eksempler på advarsler og merknader:



Advarsel:

Situasjoner som kan forårsake skader på utstyr eller person

Merknad:

Informasjon til hjelp for korrekt drift av ditt massasjebad

Serienummeret til massasjebadet finner du på skiltet som er plassert i utstysrommet.

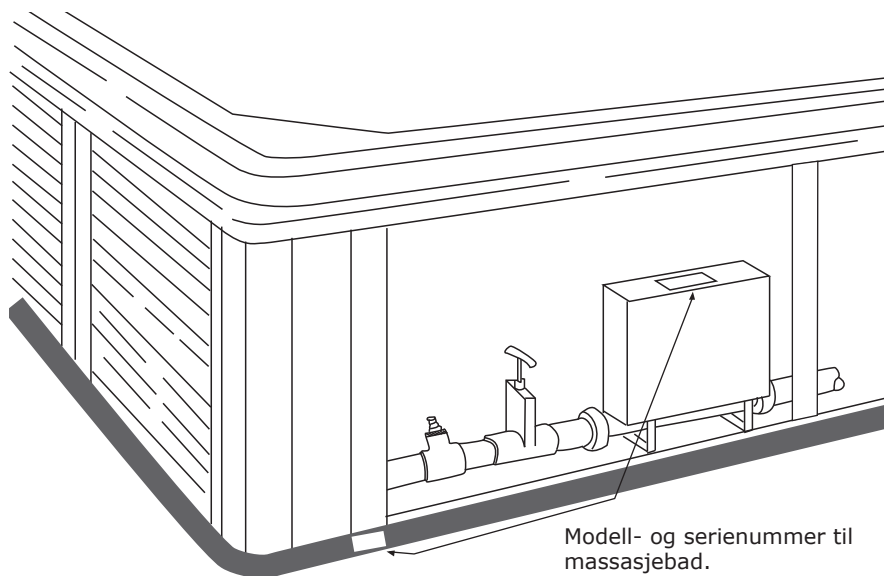

INNHOLDSFORTEGNELSE

Generelle instruksjoner før og under bruk.	6
Sikkerhetsinstruksjoner	6
Plassering av massasjebad	8
Installasjonsinstruksjoner (generelle og elektriske)	9
<i>Elektriske instruksjoner og tabell over strømalternativer og dip-switch.</i>	<i>10</i>
Strømtilkoblinger	11
Massasjebad egenskaper	12
T-ventiler (kniv ventiler)	12
Termolokk (info, vedlikehold og instruksjoner)	13
Dyseinformasjon	14
Andre massasjebad egenskaper (vannfall, stereo, LED mm.)	14
Før oppstart	16
Steg 1/3 - Installere filterdeler	16
Steg 2/3 - Vannpåfylling (også v/lav temperatur) IKKE Niagara/Phantom	17
Steg 2/3 - Vannpåfylling (også v/lav temperatur) KUN Niagara/Phantom	18
Steg 3/3 - Klargjøring av pumpe og system	20
<i>Stille inn temperatur</i>	<i>21</i>
<i>Tilføre pleiemidler for oppstart.</i>	<i>21</i>
<i>Vedlikehold av vannkvalitet</i>	<i>21</i>
<i>Sikkerhetsregler for bruk av pleiemidler</i>	<i>22</i>
Spa Frog Saneringssystem	23
Installasjon/bytte av patroner (bromin / mineral)	24
Spa Frog justering og første gangs bruk.	26
<i>Vedlikehold av vannkvalitet med Spa Frog systemet</i>	<i>26</i>
<i>Utskifting av Spa Frog patroner</i>	<i>26</i>
Kontrollpanel	27
<i>Temperaturjustering</i>	<i>27</i>
<i>Menynavigering</i>	<i>28</i>
<i>Meny - Spa</i>	<i>28</i>
<i>Meny - Shortcuts</i>	<i>29</i>
<i>Meny - A/V (Audio og Video)</i>	<i>29</i>
<i>Stereosystem</i>	<i>29</i>
<i>Meny - settings</i>	<i>30</i>
<i>Stille filtersyklus</i>	<i>32</i>
<i>Panellås</i>	<i>33</i>
Vedlikehold av massasjebadet	35
Tømming av vann	35
Vinterklargjøring	35
Ozonator (bytte av microchip)	36

Rengjøring	37
Rengjøring av massasjebad og filter	37
Problemløsning generell	38
Problemløsning vannkvalitet	39
Reklamasjon	40
Reklamasjon for massasjebadet	40
<i>Hva er ikke dekket av reklamasjon</i>	40
<i>Viktige ting med tanke på nedfelling av produkt</i>41
<i>Viktige ting med tanke på reklamasjon</i>41
Samsvarserklæring	42

VIKTIGE SIKKERHETSINSTRUKSJONER

Når man skal installere og bruke elektriske apparater er det noen grunnleggende forhåndsregler man skal følge:

1. For å redusere risiko forbundet med personlig skade, ikke la barn bruke dette produktet uten oppsyn.
2. Massasjebadet skal tilkobles en fast strømtilkobling med ubrutt kabel fra sikringsskapet. Dimensjonen på strømkabel vil variere i forhold til størrelsen på sikringen massasjebadet er sikret med. Minimum 20A 1-fas 230V for alle Coast Spa modeller (se strømtilkoblinger for andre muligheter).
3. Innsugsristen(e) i bunnen av massasjebadet er tilpasset vannstrømmen generert av pumpen. Skulle det være behov for å skifte deler til innsugsristen(e) skal det kun bruke originale deler. Ikke bruk massasjebad dersom deler til innsugsristen(e) mangler eller er ødelagt.
4. Ikke bruk andre elektriske apparater som tv, radio, video eller telefon innenfor 1,5m fra massasjebadet.
5. Dette produktet skal være tilkoblet i forbindelse med en 30 mA jordfeilbryter installert i sikringsskapet.
6. Alle elektriske koblinger skal utføres av en godkjent installatør og NEK-400 norm skal følges.

VIKTIGE SIKKERHETSINSTRUKSJONER FOR BRUK

Som eier av et massasjebad er det viktig at du har satt deg inn i sikkerhetsinstruksjonene før massasjebadet blir tatt i bruk av deg selv eller andre. Husk at det ikke er alle som er klar over ulike farer tilknyttet bruk av et massasjebad.

1. Ikke la barn bruke massasjebadet uten oppsyn, sørg for at massasjebadet er sikret for dette formålet.
2. Vanntemperaturer mellom 38°C og 40°C er betraktet som trygt for en voksen person ved bruk mellom 10 og 15 minutter. Lavere vanntemperaturer anbefales for bruk over 10-15 minutter og for barn.
3. Siden høye vanntemperaturer har høyt potensial for å forårsake fosterskader tidlig i graviditeten, bør gravide begrense vanntemperaturen i massasjebadet til 38°C.
4. Før man setter seg i massasjebadet bør temperaturen sjekkes ved å bruke et nøyaktig termometer, siden temperaturløansen for slike instrumenter varierer.
5. Bruk av alkohol, narkotika eller medisiner før eller under bruk av massasjebad kan føre til bevisstløshet og eventuell drukning.
6. Personer som lider av fedme eller med medisinsk historie som inkluderer bruk av medisin for hjerteproblemer, lavt eller høyt blodtrykk, problemer med blodsirkulasjon eller diabetes bør kontakte lege før bruk av massasjebad.
7. Personer som bruker medisiner bør kontakte lege før bruk av massasjebad, siden bruk av enkelte medisiner kan føre til søvnighet eller påvirker hjerterytme, blodtrykk og blodsirkulasjon.
8. Overdreven bruk av massasjebad i vanntemperaturer mellom 38 °C og 40 °C kan føre til heteslag. Heteslag inntreffer når kroppstemperaturen overskrider normal temperatur med flere grader. Symptomene inkluderer svimmelhet, døsighet, bevisstløshet og økt kroppstemperatur. Heteslag kan føre til at du:
 1. Blir uoppmerksom på farer som kan oppstå.
 2. Ikke kan merke varme.
 3. Ikke ser nødvendigheten av å gå ut av massasjebadet.
 4. Har manglende fysisk evne til å gå ut av massasjebadet.
 5. Fosterskade hos gravide
 6. Bevisstløshet, som kan føre til drukning.
9. Bruk av alkohol, narkotika eller medisiner før eller under bruk av massasjebad kan føre til økt risiko for fatal utgang av heteslag.
10. I vintermånedene hvor temperaturer synker under frysepunktet, sjekk massasjebadet periodisk for å forsikre at det fungerer riktig. Sjekk også at elektrisk strøm til massasjebadet ikke er brutt og at det ikke er fare for frost i vannledningene.
11. Massasjebadet skal aldri stå tomt og utildekket i romtemperaturer over 50°C eller under 4°C. Ved temperaturer under 4°C må man utføre punktene beskrevet for tømning av vann og vinterklargjøring.
12. Massasjebadet skal aldri stå tomt og utildekket i temperaturer over 50°C eller direkte sollys da dette kan skade akryloverflaten.
13. Ikke bruk massasjebadet alene.

PLASSERING AV MASSASJEBAD

Det er flere ting man bør ta hensyn til før plassering av massasjebadet. Under følger en liste som dekker vanlige behov for ideell plassering av et massasjebad.

HENSYN TIL UTENDØRS PLASSERING

- ✓ Man må følge lokale reglement for inngjerding.
- ✓ Mulighet for oppsyn av massasjebadet.
- ✓ Vindretning, eksponering fra solskinn og plassering i nærheten av trær (med tanke på fallende grener/løv og skygge).
- ✓ Lagring av vedlikeholdsutstyr og kjemikalier (lagring av kjemikalier i kabinettet til massasjebadet vil oppheve garantien).
- ✓ Massasjebadet må plasseres på en jevn og vannrett overflate. Det beste er en betongoverflate som er minst 10cm tykk.
- ✓ Plasser massasjebadet minst 40 cm fra husvegg(er).
- ✓ Underlaget til massasjebadet må tåle en vekt på 500kg/m² og skal ikke forringes av høy fuktighet.
- ✓ Innfelt massasjebad må plasseres slik at de kan vedlikeholdes fra alle sider med tilgang fra over- eller undersiden (minimum 60cm klaring rundt sidene).

HENSYN TIL INNENDØRS PLASSERING

- ✓ Vegger, tak, gulv og treverk må ha evnen til å motstå høy fuktighet.
- ✓ Du kan trenge ventilasjonsvifter eller avfuktingsapparat for å fjerne overskuddsfuktighet.
- ✓ Kjemikalier til massasjebadet i luften kan tære på visse overflater av metall.
- ✓ Avløp i gulvet for å avlede vann som kan dryppe fra massasjebadet.
- ✓ Innfelt massasjebad må plasseres slik at de kan vedlikeholdes fra alle sider med tilgang fra over- eller undersiden (minimum 60cm klaring rundt sidene).
- ✓ Underlaget til massasjebadet må tåle en vekt på 500kg/m².
- ✓ Grunnet de mange hensyn for å unngå skade forårsaket av fuktighet, vekt og vanntilkobling, er det ofte klokt å ikke plassere massasjebadet i overetasjer.

Merknad (Innfelling / reklamasjon):

Se også punkter bakerst i brukermanualen som omhandler punkter som er viktige med tanke på innfelling og med tanke på reklamasjon (se under Garantivilkår i innholdsfortegnelsen).

INSTALLASJONS INSTRUKSJONER

Denne seksjonen gir rettledning for installasjon av ditt massasjebad. Alle elektriske instruksjoner må utføres av en godkjent installatør og være i henhold til lokale regelverk (NEK-400 norm skal følges)

GENERELLE INSTRUKSJONER

1. Fjern all emballasje fra massasjebadet og ta vare på brosjyrer for sikkerhet, installasjon/betjening og garanti.
2. Plasser massasjebadet på en jevn og vannrett overflate som har nødvendig vannavløp.
3. Ikke sett på strømmen til massasjebadet før det er vann til midt på skimmer (overflate-rensner). Hvis strømmen blir satt på før vannet er på dette nivået, kan det skade pumper og dekkes ikke av garantien.
4. NB! Dersom det har vært under 0°C i noen dager før vannpåfyllingen eller at det er under eller rundt 0°C mens man fyller vann så kan det være rester av is i rørsystem, pumper, varmeelement eller dyser.

For at ikke noe av utstyret skal få skader er det viktig å fylle massasjebadet med varmt vann så nære 35°C som mulig. Dette gjør at man kan la massasjebadet stå og tine seg opp i ca. 6-8 timer før man starter opp massasjebadet.

Det kan også lønne seg å sette inn en liten vifteovn eller lignende inne i utstyrsrommet ved svært lave temperaturer (merk at elektriske krav må følges, se installasjonsinstruksjoner).

5. NB! Badet må aldri stå fylt med vann uten drift, hvis temperaturen er/blir under 0°C kan rør, pumper, etc. fryse i stykker. Følg instruksjon for tapping nøye hvis badet ikke skal stå i drift (se 'Tømming av vann og vinterklargjøring').
6. Plasser massasjebadet slik at det står minimum 1,5m fra alle metalloverflater, med mindre disse er tilkoblet jordledning.
7. Massasjebadet kan plasseres innenfor 1,5m avstand av overflater i metall på følgende måte:

- ✓ Hver metall overflate må permanent tilkobles til jordingsklemmen på utsiden av powerpacken. Denne befinner seg i utstyrsrommet på innsiden av massasjebadet (se figur).

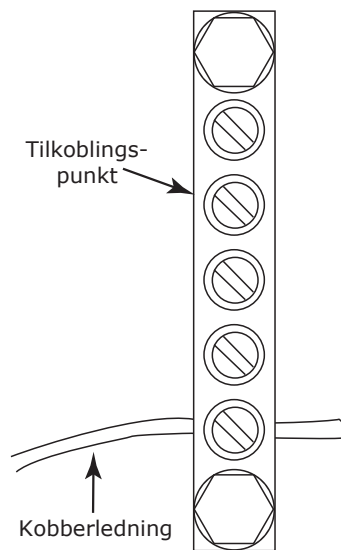

ELEKTRISKE INSTRUKSJONER

1. Massasjebadet skal tilkobles en fast strømtilkobling med ubrutt kabel fra sikringsskapet. Dimensjonen på strømkabel vil variere i forhold til størrelsen på sikringen massasjebadet er sikret med. Se tabell under for gyldige/mulige stømalternativer til et Coast Spa massasjebad.
2. Dette produktet skal være tilkoblet i forbindelse med en 30mA jordfeilbryter installert i sikringsskapet.
3. Det skal alltid benyttes automatsikringer ved tilkobling av strøm til massasjebadet. **MERKNAD: Ved bruk av eldre sikringer (separat fasesikring) dekkes ikke elektriske feil av garantien.**
4. Når massasjebadet er plassert kan strømkabelen bli lagt inn i massasjebadet på to forskjellige måter:

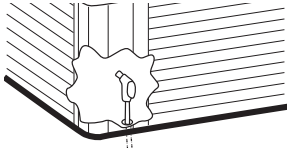

Eks. 1

Under kabinettet

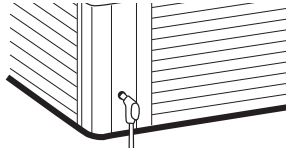

Eks. 2

Gjennom sokkel (Gjennomføring til kabel finnes i sokkel)

TABELL OVER MULIGE STRØMALTERNATIVER

Dette er strømalternativer som kan programmeres inn på powerpack og kobles opp for å bruke ditt Coast Spa massasjebad.

Strømalternativ	Tilkoblings-skjema	Dip-switch settings
1 fas 230V 25A *	Figur 1	
1 fas 230V 32A **	Figur 1	
3 fas 230V 32A **	Figur 2	
1 fas 230V 40A ***	Figur 1	#
3 fas 230V 40A ***	Figur 2	
3 fas 400V 16A < ****	Figur 3	#

PROGRAMMERING AV DIP-SWITCH

Strømmen må aldri kobles til før man har kjørt prosedyrene som står beskrevet under "Før Oppstart - 4 Steg" (se innholdsfortegnelse).

anbefalt strømalternativ

* Ved dette valget kan man kun kjøre 2 pumper i høy speed samtidig eller 1 pumpe i høy speed sammen med varmeelementet.

** Ved dette valget kan man kjøre 2 pumper i høy speed sammen med varmeelementet.

*** Ved dette valget kan man kjøre alle 3 pumper i høy speed sammen med varmeelementet.

**** Ved dette valget kan man kun kjøre to pumper samtidig i høy speed eller pumpe 1 sammen med varmeelementet.

STRØMTILKOBLINGER

Figur 1

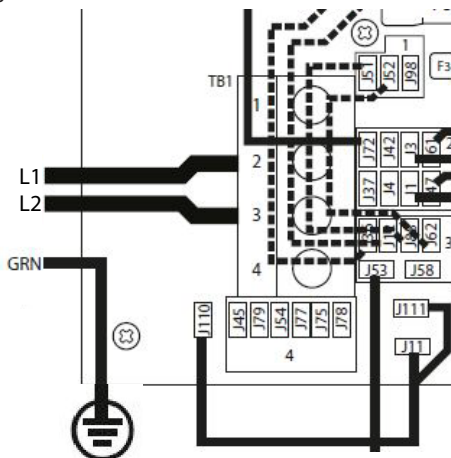

1 FAS 230V 32A/40A

Korrekt tilkobling av kabler til sikringssskap og powerpack er viktig for å sørge for riktig installasjon.

Strømtilkoblingen skal kun utføres av godkjent installatør og man må følge NEK-400 norm.

Powerpack er ferdig montert og programert fra fabrikk som anvist.

Figur 2

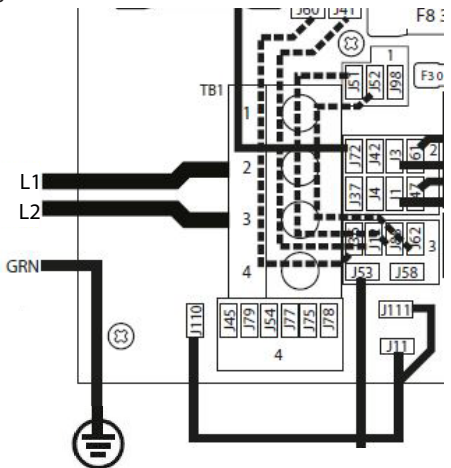

3 FAS 230V 32A/40A

Korrekt tilkobling av kabler til sikringssskap og powerpack er viktig for å sørge for riktig installasjon.

Strømtilkoblingen skal kun utføres av godkjent installatør og man må følge NEK-400 norm.

Powerpack er ferdig montert og programert fra fabrikk som anvist.

L3

Husk å isolere enden. Denne linjen skal ikke tilkobles.

Figur 3

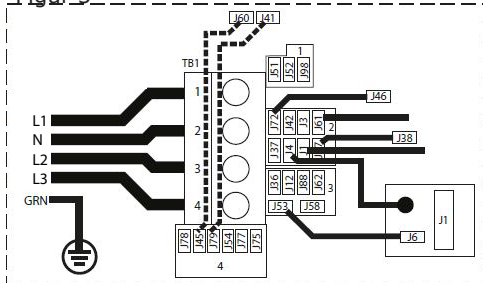

3 FAS 400V 16A <

Korrekt tilkobling av kabler til sikringssskap og powerpack er viktig for å sørge for riktig installasjon.

Strømtilkoblingen skal kun utføres av godkjent installatør og man må følge NEK-400 norm.

Ta bort lask som sitter mellom J51 og J88.

Ta bort lask som sitter mellom J52 og J62.

EGENSKAPER

T-VENTILER

Alle modeller har T-ventiler lokalisert før og etter varmekolbe/pumpe og skal alltid stå i åpen posisjon ved bruk.

FOR Å OPERERE T-VENTILER:

- ✓ For å lukke, ta bort sikkerhetsklemme og skyv håndtaket ned. Deretter må man vri håndtaket 90° / ¼ omdr. til den sitter i sporet.
- ✓ For å åpne, vri håndtaket 90° / ¼ omdr. til den løsner. Trekk deretter håndtaket opp og sett på sikkerhetsklemme.



Advarsel:

T-ventiler må være åpnet når massasje-
badet brukes (Fig. 2). T-ventiler må være
lukket ved avkobling av rør for vedlikehold
(Fig. 1).

FIG 1

Lukket
Posisjon

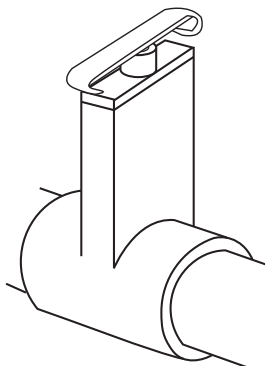
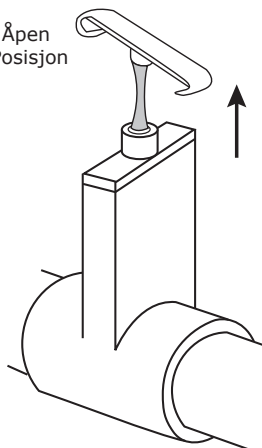

FIG 2

Åpen
Posisjon



TERMOLOKK

Lokket har stropper med lås som kan låses med medfølgende nøkkel. Låsene monteres av brukeren ved å skru det låsbare endestykket på kabinettets sidepaneler. Bruk 3 skruer 2,9 x 13 mm med flatt hode til å feste endestykkene. Monter låsene slik at lokket sitter sikkert fast på massasjebadet, men ikke så stramt at stroppene strekker vinyltrekket eller deformerer termoplatene i lokket.

Merknad: Låsen er ikke en tyverisikring, men en sikkerhetsanretning for å forhindre at barn kan åpne lokket på egenhånd.

TERMOLOKK - VEDLIKEHOLD

Hvis vannet i massasjebadet ikke har den riktige kjemiske balansen, kan det tære på materialene i termolokket. Følg punktene under for vedlikehold av lokk:

- ✓ Hold lokket rent. Mellom hovedrengjøringene er det som regel tilstrekkelig å bruke en myk kost og spyle det grundig.
- ✓ En gang hvert år, eller ved behov, bør lokket få en hovedrengjøring. På utsiden brukes et vanlig mildt vaskemiddel eller et spesialmiddel for vinyl. Skyll med mye vann og la lokket tørke godt.
- ✓ Etter hovedrengjøring kan det være en fordel å påføre et spesialmiddel for vinyl for å beskytte og holde duken myk.
- ✓ Hold lokket åpent minst 15 minutter etter kloring.

TERMOLOKK - VIKTIGE INSTRUKSJONER

Lokket som leveres med massasjebadet er konstruert med tanke på at det skal ha lav vekt, men samtidig være svært sterkt og holdbart. For å unngå skader må termolokket behandles med varsomhet:

- ✓ Det er ikke konstruert til å sitte, stå eller gå på eller leketøy for barn.
- ✓ Det må ikke plasseres tunge gjenstander på lokket. Lokket har en skrånende møneform for at regn skal renne av. Om vinteren bør lokket ikke belastes med større mengder snø (maks. 20 cm løssnø).
- ✓ Termolokket må også sikres i perioder med høy vind eller om massasjebadet står i område med sterk vind. Medfølgende klips og hemper er ikke tilstrekkelig sikring under sterke vindforhold.
- ✓ Det kan oppstå skader dersom lokket utsettes for uvanlig høy påvirkning av klor, brom, i vannet eller hvis det kommer i kontakt med andre kjemikalier.
- ✓ Det kan oppstå skader på lokket hvis det blir slept langs underlaget eller plasseres mot skarpe gjenstander eller en ru overflate.
- ✓ Coast Spa anbefaler at det innstilleres en lokkavløfter for å hindre unødig belastning til termolokket.
- ✓ NB! Et termolokk av denne typen regnes som en forbruksartikkel med begrenset levetid. Levetiden kan forlenges betydelig ved forsiktig behandling og regelmessig vedlikehold. Termolokk har 2 års garanti.



Merknad: Dersom det samler seg istapper rundt kanten av termolokket så er ikke dette en feil ved lokket. Dette er en naturlig reaksjon/årsak grunnet kondens og temperaturforskjell mellom omgivelsestemperatur og vanntemperatur i massasjebadet.





DYSE INFORMASJON

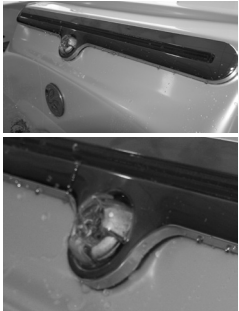

Advarsel:

Ikke lukk mer enn 50% av dysene samtidig for dette kan forårsake skader til pumpe og vil oppheve garantien

ANDRE MASSASJEBAD EGENSKAPER

<p><i>JUSTERINGSVENTIL</i> (Nakkemassasje)</p>	<p>Denne ventilen sitter langs toppkanten av massasjebadet og brukes for å kontrollere vannstrømmen for nakkemassasje.</p>	
<p><i>VANNFALL MED JUSTERINGSVENTIL</i></p>	<p>Alle Coast Spa har et stort og flott vannfall som reguleres i styrke ved å benytte justeringsventilen som sitter rett i underkant av vannfallet.</p>	
<p><i>LED LYS</i></p>	<p>Tilleggsutstyr for alle Coast Spa modeller. Mulighet for mange forskjellige lysnyanser som vil lyse opp massasjebadet. LED lyset styres av kontrollpanelet</p>	
<p><i>VENTIL FOR LUFT-REGULERING</i></p>	<p>Ventiler for luftinntak er installert langs toppkanten av massasjebadet. Drei brytere for å justere luftblandingen til dysene. Mer luft gir bedre massasje.</p>	
<p><i>STEREOSYSTEM</i> (Tilleggsvalg for alle modeller)</p> 	<p>Består av CD/mp3/wma-spiller med 4 stk popup-høytalere, sub-woofer og tilkobling til ekstern lydkilde via 3,5mm jack.</p>	

INNSUGSRIST



Advarsel:

Fjern eller blokker aldri innsugsristen(e).
Ikke bruk massasje-
badet om innsugsrist
er fjernet.

Denne risten står foran inntaket til vannløpssystemet. Den beskytter deg mot det kraftige avsugget som blir skapt av systemets pumpe(r).



AVLØP

Tappekranen på alle modeller er plassert på kabinettets sokkel (Niagara og Phantom har ekstra tappekran for ballasttank). Denne brukes for å tømme massasjebadet (eller ballasttank):

1. Dra ut avløpet ca 5 cm (som vist på bilde), det kan være man må bruke litt kraft.
2. Skru deretter av dekselet (vri mot klokka).
3. Koble til en hageslange med Gardena tilkobling på ytterste gjengekrans.
4. Trekk ytterste gjengekrans ut (med/uten hageslange tilkoblet) for å drenere vannet.

Når modellen er ferdig drenert kobler man fra hageslangen. Deretter skrur man dekselet på igjen og skyver avløpet inn på plass.



FØR OPPSTART - 3 STEG

INSTALLERING AV FILTERDELER - STEG 1/3

1. Pakk ut alle delene til filteret, som finnes på innsiden av kabinettet sammen med power-pack.
2. Lokaliser filterhus, som sitter på toppsiden av massasjebadet (Bilde 1).
3. Åpne lufteskruen på toppen av deksel, ved å skru mot klokken (Bilde 2).
4. Rotere gjengekrans mot klokken til det løsner, løft deretter av deksel og gjengekrans.
5. Sett inn filterelementet i filterbeholder (bilde 3).
6. Sett på plass deksel og gjengekrans.
7. Skru til gjengekrans og lufteskruen. NB! Ikke skru gjengekrans til for hardt, da det blir vanskelig å åpne igjen grunnet trykk!

Bilde 1



Bilde 2



Bilde 3



PÅFYLLING AV VANN - STEG 2/3 (IKKE NIAGARA OG PHANTOM)

1. Sjekk at alle koblinger/unioner er strammet (kun håndstrammet) og vær sikker på at avløpsventil er lukket.
2. Massasjebadet har 6 T-ventiler; 1 før pumpe 1 og en etter heater, 1 før og 1 etter pumpe 2, og 1 før og etter pumpe 3. Sørg for at alle disse ventilene er åpne (lukkearm må trekkes ut og ikke stå nedtil ventilen).
3. Fyll vann i massasjebadet, benytt vann fra hageslangen eller lignende. Aldri fyll opp massasjebadet med vann over 35°C (se også merknad og påfylling ved lufttemperaturer under 0°C, som begge er beskrevet i punkter under)!
4. Massasjebadet skal fylles med vann til 2/3 nivå på skimmeråpningen. Her skal alltid vannnivået være i massasjebadet når det står uten å være i bruk.
5. Sjekk at det ikke er lekkasjer fra koblinger/unioner, finner man en lekkasje så forsøk på nytt å håndstramme koblingene/unionene. Dersom dette ikke fungerer er det mest sannsynlig en O-ring som ikke ligger riktig eller er skadet:
 - ✓ Steng T-ventiler og åpne kobling/union som har lekkasje
 - ✓ Forsøk å rette opp O-ring eller eventuelt bytte denne ut
 - ✓ Lukk kobling/union
 - ✓ Åpne T-ventiler igjen og sjekk lekkasje.
6. Finner man andre lekkasjer enn fra koblinger/unioner, eller man ikke får rettet opp feil ved lekkasje i kobling/union så kontakt lokal forhandler.



Advarsel:

Er ikke vannnivå 2/3 nivå på skimmeråpning så kan dette forårsake skader på sirkulasjonssystemet og i denne forbindelsen frafaller reklamasjon.

Merknad (Kaldt vann / Lave temperaturer):

Vannet som fylles i massasjebadet må være over 8-10°C, så dersom vannet har lavere temperatur må man tilføre varmere vann (ikke over 35°C). Se også påfylling ved temperatur under 0°C om det har vært lave temperaturer i noen dager før vannpåfylling.



Advarsel:

Det må aldri stå vann i et massasjebad som ikke er i drift, da må man følge instruksjoner for vinterlagring nøye. Frostskafer dekkes ikke av reklamasjon.

VED PÅFYLLING AV VANN NÅR LUFTTEMPERATUR ER UNDER 0°C

Dersom det har vært under 0°C i noen dager før vannpåfyllingen eller at det er under eller rundt 0°C mens man fyller vann så kan det være rester av is i rørsystem, pumper, varmeelement eller dyser.

For at ikke noe av utstyret skal få skader er det viktig å fylle massasjebadet med varmt vann så nære 35°C som mulig. Dette gjør at man kan la massasjebadet stå og tine seg opp i ca. 6-8 timer før man starter opp massasjebadet. Husk å legge på termolokket.

Det kan også lønne seg å sette inn en liten vifteovn eller lignende inne i utstyrsrommet ved svært lave temperaturer (merk at elektriske krav må følges, se installasjonsinstruksjoner).

PÅFYLLING AV VANN - STEG 2/3 (KUN NIAGARA OG PHANTOM)

1. Sjekk at alle koblinger/unioner er strammet (kun håndstrammet) og vær sikker på at begge avløpsventilene er lukket.
2. Lukk T-ventil på utgangen av pumpe 1 (se bilder under).

PHANTOM



NIAGARA



3. Massasjebadet har 6 T-ventiler; 1 før pumpe 1 og en etter heater, 1 før og 1 etter pumpe 2, og 1 før og etter pumpe 3. Sørg for at alle disse ventilene er åpne unntatt T-ventil for utgang pumpe 1.
4. Fyll vann i ballasttanken, benytt vann fra hageslangen eller lignende. Aldri fyll opp massasjebadet med vann over 35°C (se også merknad og påfylling ved lufttemperaturer under 0°C, som begge er beskrevet i punkter under)! Ballasttank fylles via overløpet (der vannet vil renne over kanten) til ballasttanken er halvfull (se indikatorrør i utstyringsrom eller gjennom inspeksjonsvindu i kabinetsiden).

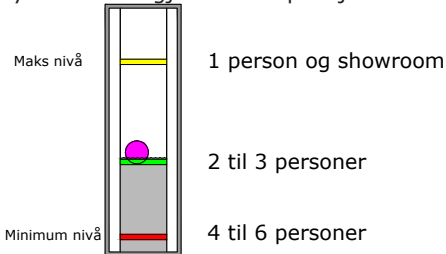

5. Fyll så vann i massasjebadet til det er ca 5 cm igjen til vannet renner over kanten på overløpet.
6. Luft pumpe 1 via lufteskruer på pumpen eller via unionen til pumpen. Når det kommer vann ut av lufteskruer eller union stenger man for igjen.
7. Luft filteret ved å løsne lufteskruer på deksel (se installering av filterdeler).
8. Sett på strøm og start pumpe 1 (se "klargjøring av pumpe - steg 3/3", deretter åpner man T-ventilen på utgangen til pumpe 1 (se bilder over). Dersom ikke pumpen starter (ingen vanngjennomstrømning), må man stoppe pumpe 1, lukke T-ventilen, lufte pumpen og forsøke igjen. Gjenta til vanngjennomstrømning for pumpe 1 er oppnådd.

9. Sjekk at det ikke er lekkasjer fra koblinger/unioner, finner man en lekkasje så forsøk på nytt å håndstramme koblingene/unionene. Dersom dette ikke fungerer er det mest sannsynlig en O-ring som ikke ligger riktig eller er skadet:
- ✓ Steng T-ventiler og åpne kobling/union som har lekkasje
 - ✓ Forsøk å rette opp O-ring eller eventuelt bytte denne ut
 - ✓ Lukk kobling/union
 - ✓ Åpne T-ventiler igjen og sjekk lekkasje.
10. Finner man andre lekkasjer enn fra koblinger/unioner, eller man ikke får rettet opp feil ved lekkasje i kobling/union så kontakt lokal forhandler.



Advarsel:

Vannivået i indikatorrør i utstyrsrom eller inspeksjonsvindu i kabinettsiden må aldri gå under minimumsnivået. Dette kan føre til skader på utstyr og reklamasjon frafaller.

Merknad (Kaldt vann / Lave temperaturer):

Vannet som fylles i massasjebadet må være over 8-10°C, så dersom vannet har lavere temperatur må man tilføre varmere vann (ikke over 35°C). Se også påfylling ved temperatur under 0°C om det har vært lave temperaturer i noen dager før vannpåfylling.



Advarsel:

Det må aldri stå vann i et massasjebad som ikke er i drift, da må man følge instruksjoner for vinterlagring nøye. Frostskafer dekkes ikke av reklamasjon.

VED PÅFYLLING AV VANN NÅR LUFTTEMPERATUR ER UNDER 0°C

Dersom det har vært under 0°C i noen dager før vannpåfyllingen eller at det er under eller rundt 0°C mens man fyller vann så kan det være rester av is i rørsystem, pumper, varmeelement eller dyser.

Før at ikke noe av utstyret skal få skader er det viktig å fylle massasjebadet med varmt vann så nære 35°C som mulig. Dette gjør at man kan la massasjebadet stå og tine seg opp i ca. 6-8 timer før man starter opp massasjebadet. Husk å legge på termolokket.

Det kan også lønne seg å sette inn en liten vifteovn eller lignende inne i utstyrsrommet ved svært lave temperaturer (merk at elektriske krav må følges, se installasjonsinstruksjoner).

KLARGJØRING AV PUMPE - STEG 3/3

Før bruk av massasjebadet må pumpen(e) klargjøres for bruk. Dette gjøres ved å følge stegene beskrevet under:



Advarsel:

Et massasjebad må aldri benyttes uten vann. Dette kan forårsake skader på utstyret og vil oppheve garantien.

Merknad (Trinn på pumpe):

Når massasjebadet er i filtersyklus eller varmer opp vannet så vil pumpe 1 allerede gå på trinn 1 (lav hastighet).

Hver pumpe må klargjøres individuelt, dette gjøres på følgende måte:

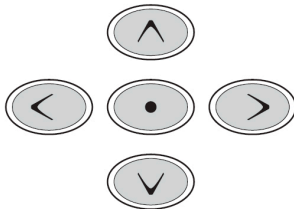
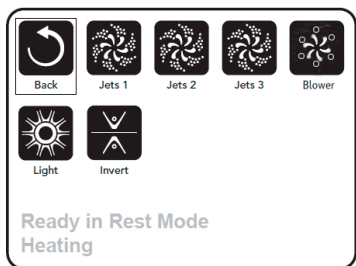

Sjekk at alle dyser er åpne og deretter trykk på "Jets 1" 2 ganger; første trykk starter pumpe på lav hastighet og det andre starter pumpen på høy hastighet. Høy hastighet brukes for å klargjøre pumpen. For Niagara og Phantom er dette allerede utført for "Jets 1".

Når dysene begynner å operere på moderat nivå, trykk på "Jets 2" 2 ganger; første trykk starter pumpe på lav hastighet og det andre starter pumpen på høy hastighet. Høy hastighet brukes for å klargjøre pumpen.

Når dysene begynner å operere på moderat nivå, trykk på "Jets 3" 2 ganger; første trykk starter pumpe på lav hastighet og det andre starter pumpen på høy hastighet. Høy hastighet brukes for å klargjøre pumpen.

Når dysene begynner å operere kraftigere er pumpene klargjort. Dersom du ikke ser noen vesentlig forskjell på dysekraften fra man trykker på "Jets 1" til "Jets 2" eller mellom "Jets 2" til "Jets 3" er det mulig pumpe 2 eller pumpe 3 må dreneres direkte på følgende måte:

1. Ta bort utstyrspanelet og lokaliser pumpen.
2. Slå av strømmen til massasjebadet. Åpne opp dreneringspluggen ved å vri den mot klokka til en jevn vannstrøm kommer ut, deretter skrur man igjen dreneringspluggen og slår på strømmen til massasjebadet. Dette skal slippe ut eventuelle luftlommer i pumpe-systemet og øke trykket i dysene.
3. Dersom det ikke er noen merkbar trykkøkning i dysene, gjenta punkt 2.

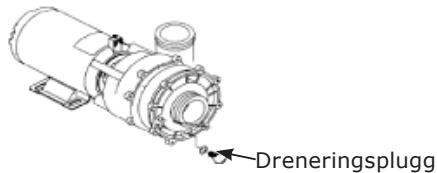

INNSTILLING AV TEMPERATUR

Bruk knappene på kontrollpanelet for å stille temperaturen for ditt massasjebad (se sidene for kontrollpanel bruk) til 37 °C, som er en fin temperatur for førstegangs bruk. Når du begynner å bli vant til virkningene med høy vanntemperatur kan du øke temperaturen gradvis over noen dager.

TILFØR PLEIEMIDLER FOR OPPSTART

NB! Ønsker du å benytte det medfølgende Spa Frog saneringssystemet se "Spa Frog saneringsystem".

MERKNAD: Alle Coast Spa modeller leveres med laminert veileder for bruk av pleiemidler, finner man ikke denne ta kontakt med din nærmeste forhandler.

✓ Sørg for at vannbalansen er i samsvar med diagrammet under:

pH nivå:	7,0 - 7,4
Total alkalitet:	80 - 120 mg/l
TDS (totalt oppløste stoffer):	< 1 500
Fritt klor:	1,0 - 3,0 mg/l
Fri bromin:	2,0 - 4,0 mg/l
Fritt klor:	> 5,0 mg/l (sjokkbehandling)

- ✓ Bruk medfølgende pleiemidler for å justere verdiene til de er innenfor korrekte nivåer. Nivåene kan sjekkes med medfølgende teststrips og/eller DPD tester.
- ✓ Før første gangs bruk eller ved vannbytte sjokkbehandler man vannet slik at klorverdien er over 5,0 mg/l. Etter sjokkbehandlingen skal man vente til nivåene er mellom 3,0 til 5,0 mg/liter før bruk.
- ✓ Det kan også være behov for andre pleiemidler, dersom vannet ikke ser normalt ut (se "problemløsning vannkvalitet" mot slutten av brukermanualen).
- ✓ Et Coast Spa massasjebad skal ha en medfølgende laminert veileder for bruk av pleiemidler som skal følges for å sikre at badevannet har korrekte verdier for trygg bading. Det skal også følge med en startpakke som dekker de fleste behovene for førstegangs bruk av pleiemidler til et utendørs massasjebad.

VEDLIKEHOLD AV VANNKVALITETEN

Prosedyrene under gjelder dersom man ikke benytter Spa Frog systemet.

- ✓ Kjør filtersyklus som anbefalt (se prosedyrer for justering av filtersyklus).
- ✓ Test vannets pH-verdi, alkalitet og klor-/brominverdier med jevne mellomrom. Minst 1 gang per uke.
- ✓ Behold klornivået mellom 1,0 - 3,0 mg/l (eller bromin mellom 2,0 - 4,0 mg/l) til enhver tid. (Gjelder ikke ved sjokkbehandling.)
- ✓ Sjokkbehandle vannet én gang i uken eller etter behov. Det kan være behov for ytterligere sjokkbehandling hvis massasjebadet brukes ofte. Etter sjokkbehandlingen må man vente til klornivået er nede i mellom 3,0-5,0 mg/l før bading.
- ✓ Se problemløsning for vannkvalitet for andre problemer med vannkvaliteten.

SIKKEHETSREGLER FOR BRUK AV PLEIEMIDLER

Under følger en liste på sikkerhetsregler for bruk av pleiemidler:

- ✓ Les bruksanvisningen på pakningen(e) nøye, følg anvisningene og ikke overskrid anbefalt mengde.
- ✓ Bland aldri to ulike pleiemidler eller forurens dem på noen måte (dette innebærer også at ulike pleiemidler ikke stables oppå hverandre).
- ✓ Flytende pleiemidler skal holdes atskilt fra tørre pleiemidler og utenfor rekkevidde til barn og dyr.
- ✓ Når man sjokkbehandler vannet, vent til desinfeksjonsmiddelnivået er nede i 3-5 mg/liter før du bruker massasjebadet.
- ✓ Lukk beholderne til pleiemidlene når de ikke er i bruk og bruk originale beholdere.
- ✓ Ikke bruk vann i pleiemidlene med mindre det står på instruksjonene.
- ✓ Oppbevar pleiemidler på et kjølig, ventilert, tørt og rent sted. Hold dem atskilt fra utstyr/kjemikalier som brukes til hagen eller hvor de kan komme i kontakt med brennbart materiale.
- ✓ Aldri tilfør pleiemidler til vannet når noen sitter i massasjebadet.
- ✓ Tilsett pleiemidlene direkte i vannet i massasjebadet, enten gjennom dispenser eller utspredd i korrekt styrkegrad. Husk at pleiemidler skal tilsettes vannet, ikke motsatt.
- ✓ Gjør alltid godt rent om du søler pleiemidler, bruk store mengder vann for å skylle bort rester.
- ✓ Bruk korrekt testutstyr for å kontrollere vannkvaliteten regelmessig. Enkelte pleiemidler kan brytes hurtig ned og vannet bør derfor kontrolleres hyppig avhengig av bruk.
- ✓ Ikke bruk beholdere til pleiemidlene om igjen med mindre produsenten opplyser at dette er mulig.
- ✓ Ikke pust inn støv/damp fra pleiemidler eller håndter dem med bare hender. Vask straks bort pleiemidler du får på bar hud.
- ✓ Har du spørsmål angående bruk av pleiemidler, kontakt din lokale forhandler.



Advarsel:

Garanti oppheves dersom det påvises feil bruk av pleiemidler, bruk av pleiemidler som ikke er godkjente eller generelt dårlig vannbalanse (inkluderer også ikke utført pH kontroll).

Det er viktig både for egen helse og utstyret at vannet har rett balanse til enhver tid.

SPA FROG SANERINGSSYSTEM

CoastSpa massasjebad er utstyrt med Spa Frog saneringssystem, for å kontrollere vannkvaliteten i massasjebadet. Ved å bruke Spa Frog mineralpatron sammen med Spa Frog brominpatron (kan kjøpes hos din lokale forhandler), vil man kunne nyte massasjebadet med mindre vedlikehold til vannkvalitet og mindre bromin.

MERKNAD: Man kan ikke bruke SpaFrog® i vann som man tidligere har benyttet klorprodukter i lengre periode. Da må man først foreta et vannbytte før SpaFrog® tas i bruk.

Mindre vedlikehold grunnet:

- ✓ Mineraler arbeider kontinuerlig for å kontrollere bakterier i opptil fire måneder.
- ✓ Patronene varer lengre for å eliminere det daglige vedlikeholdet.
- ✓ Patronene er forhåndsfylt så man slipper nøyaktige målinger til mengde.
- ✓ Enkle grep på patronen justerer mengdeutslippet og man kan bruke det i flere uker.

Mindre bromin grunnet:

- ✓ Med mineraler i vannet vil brominmengden kuttes med opptil 50%*.
- ✓ Bromin varer lengre: 2-4 uker i et massasjebad på 1300 liter ved normalt bruk.
- ✓ Med mineraler og lave brominnivåer vil vannet føles "mykere".
- ✓ Systemet reduserer lukt og gjør vannet krystallklart.

*Sammenlignet med minimum brominnivå som anbefales av ANSI (American National Standards Institute) på 2,0 mg/l i vannet.

Spa Frog In-Line saneringssystem inneholder:

- A. Et lokk som er lett å finne igjen langs toppkanten av massasjebadet.
- B. En patronbeholder som man trekker ut av In-Line systemet
- C. En mineralpatron som kontrollerer bakterienivået i massasjebadet
- D. En brominpatron som hjelper mineralene med bakterienivået og i tillegg oksiderer forurensing i vannet. Patronen er justerbar for å imøtekomme vannvolumet til hvert massasjebad fra CoastSpa



A: Lokk



C: Mineralpatron



D: Brominpatron

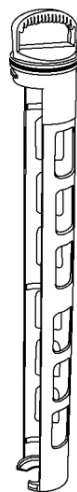

B: Patronbeholder

SPA FROG INSTALLASJON/BYTTJE AV PATRONER

Følgende prosedyre er gjeldende for installasjon/bytte av mineral- og brominpatroner til Spa Frog In-line saneringsystem:

1. Sett massasjebadet i "Stanby-modus".
2. Åpne lokket til Spa Frog systemet. IKKE ÅPNE LOKKET DERSOM PUMPE(R) ER STARTET!
3. Fjern patronbeholder ved å trykke ned og skru mot klokken før man kan trekke den ut.

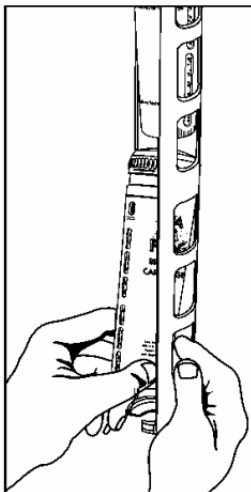
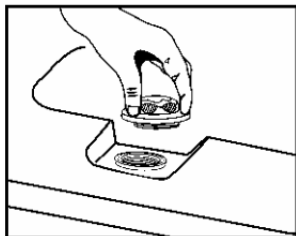

4. Skyv blå mineralpatron inn i sporet merket med "Minerals" (øverst i patronbeholder) og gul brominpatronen inn i sporet merket med "Bromine" (nederst i patronbeholder). Sikre at innsnittet i toppen av patronene er installert på linje med utfellingen i patronbeholderen til hver av de to patronene.

Innsnitt på toppen av hver patron.



Utfelling på innsiden av beholder, en til hver av patronene.

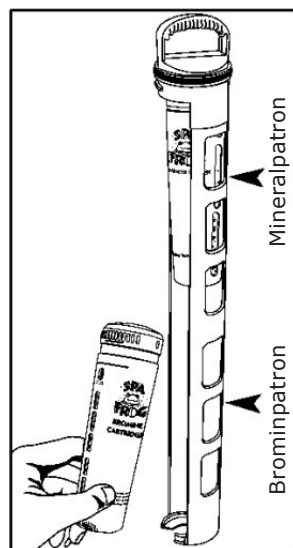

MERKNAD: Dersom man bruker brominpatron i plassen merket "Minerals" vil man kunne få et høyt nivå av bromin i vannet og man forminsker brominpatronens levetid.

5. Skyv patronbeholder forsiktig på plass igjen. Sørg for at pil (FigA - 1) på patronbeholder er på linje med pil (FigA - 2) på In-line systemet. Trykk patronbeholder ned (FigB) til sokkeltapp (FigA - 3) går forbi tapp (FigA - 4) på In-line systemet og skru deretter patronbeholder med klokken til den stopper. For å forsikre at patronbeholder er i låst posisjon kan man forsiktig prøve å trekke den opp, dersom den sitter er patronbeholder på plass. Til sist setter man på lokket (FigC) til Spa Frog systemet.

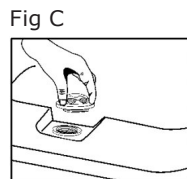
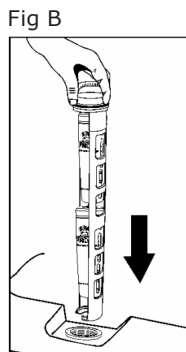
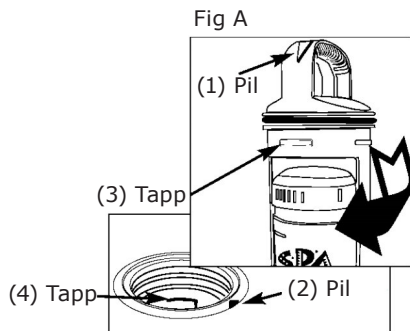

6. Vent til massasjebadet går ut av standby-modus eller deaktiver standby-modus manuelt.

SPA FROG JUSTERING/FØRSTE GANGS BRUK

Man bør alltid tømme vannet i et massasjebad minst hver fjerde måned for å fylle på nytt og friskt vann. Man bør også rengjøre/skifte filterpatronene ved utskifting av vannet (se prosedyrer for filterrengjøring og bytte av vann).

Når vannet er fylt opp og varmet opp til anbefalt temperatur, må man gjøre følgende:

- ✓ Sørg for at vannbalansen er i samsvar med diagrammet under:

pH nivå:	7,0 - 7,4
Total alkalitet:	80 - 120 mg/l
TDS (totalt oppløste stoffer):	< 1 500
Fritt bromin:	1,0 - 2,0 mg/l (lav verdi kun m/Spa Frog systemet)
Fritt klor:	> 5,0 mg/l (kun ved sjokkbehandling)

Bruk medfølgende pleiemidler for å justere verdiene til de er innenfor korrekte nivåer. Nivåene kan sjekkes med medfølgende teststrips og/eller DPD tester.

VIKTIG! Før første gangs bruk eller ved vannbytte må man sjokkbehandle vannet ved hjelp av klorprodukter (SunWac 9/12 eller Minichlor) slik at klornivået er minst 5,0 mg/l. Ikke benytt sjokkbehandling uten klor dersom man skal benytte Spa Frog systemet.

- ✓ Åpne den blå mineralpatronen helt til nr. 6 ved å holde bunnen og vri toppen til "6" vises i instillingvinduet, det er ikke nødvendig med flere justeringer.
- ✓ I et nyfylt massasjebad setter du den gule brominpatronen til nr. 5 BARE de første 24 timene.
- ✓ Sett så inn patronene (se installasjon/bytte av Spa Frog patroner)
- ✓ Den første uken tester man vannet før hver gang massasjebadet skal brukes, og man justerer patronen med én instilling per dag til brominnivået er stabilt på minst 1,0 mg/l.



VEDLIKEHOLD AV VANNKVALITETEN

- ✓ Kjør filtersyklus som anbefalt (se prosedyrer for justering av filtersyklus).
- ✓ Test vannets pH-verdi, alkalitet og brominverdier med jevne mellomrom.
- ✓ Behold bromnivå på minst 1,0 mg/l til enhver tid.
- ✓ Sjokkbehandle vannet én gang i uken eller etter behov. Det kan være behov for ytterligere sjokkbehandling hvis massasjebadet brukes ofte.
- ✓ Husk å skifte ut Spa Frog mineral- og brominpatroner i henhold til instruksjoner under.
- ✓ Se problemløsning for vannkvalitet for andre problemer med vannkvaliteten.

UTSKIFTING AV SPA FROG PATRONER

- ✓ Spa Frog mineralpatroner må skiftes hver fjerde måned. Etter fire måneder (eller ved vannbytte) må du kaste mineralpatronen selv om det tilsynelatende er mer igjen når du rister på patronen. Når mineralpatronen er blitt våt, er de tidsutløste mineralene effektive i opptil fire måneder. IKKE bruk produktet på nytt når det er fjernet fra massasjebadet. Du kan merke kalenderen med påminnelsermerker som følger Spa Frog mineralpatroner for enkelt å huske når patronene skal skiftes.
- ✓ Spa Frog brominpatron skal byttes ut når den er tom. La vannet renne av for å sikre at patronen er tom når du kaster den i søppelkassen. Patronens levetid vil variere med størrelsen på massasjebadet, antall brukere og bruksmengde. Varighet på brominpatroner er ca. 2-4 uker ved normal bruk i et massasjebad på 1300 liter vann.

KONTROLLPANEL

Under følger en brukerveiledning for TP900 kontrollpanel.

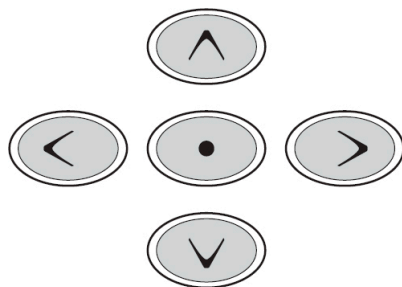
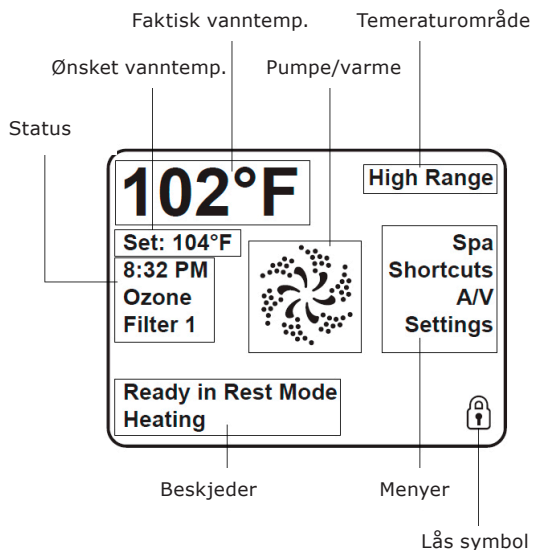

TEMPERATURJUSTERING / TEMPERATURINFORMASJON

Sørg først for at man står i Hovedmenyen for kontrollpanelet (Display ser ut som bildet over).

Trykk så venstre knapp (Fig 1) som gjør at "Ønsket temperatur" lyser opp på venstre side. Bruk deretter opp og ned knapper (Fig 2) for å justere temperaturen opp/ned. Trykk og hold inne opp eller ned knapp for å øke/senke temperaturen automatisk.

Bruk sett knapp (Fig 3) for å angi ønsket temperatur.

Angitt (ønsket) temperatur vises under faktisk temperatur i displayet.

Pumpen som er tilkoblet varmeelementet vil ha et rødt lys i senter når varmeelementet kjører (Fig 4). Dette kan sees under "Meny - Spa", hvor pumper og lys kan startes og stoppes. Pumpeikon på hovedmenyen vil også blinke rødt når varmeelement er startet.

På en reguleringssyklus så vil systemet først generere vanngjennomstrømning for varmeelement og rør, for å forsikre korrekt avlesning av vanntemperatur og for å forhindre at varmelement ikke skrur på når det ikke er vann.

Når pumpeaktivitet er verifisert og en temperaturavlesning er gjort så vil systemet automatisk skru på varmeelement for å nå og vedlikeholde satt vanntemperatur.

Fig 1



Fig 2



Fig 3



Fig 4



MENYNAVIGERING

Sørg først for at man står i Hovedmenyen for kontrollpanelet (Menyer vises til høyre; Spa, Shortcuts, A/V og Settings).

Benytt opp og ned knapper (Fig 1) for å navigere menyen og benytt sett-knapp (Fig 2) for å foreta et menyvalg.

Fig 1



Spa
Shortcuts
A/V
Settings

Fig 2



MENY - SPA (START/STOPP PUMPER OG LYS)

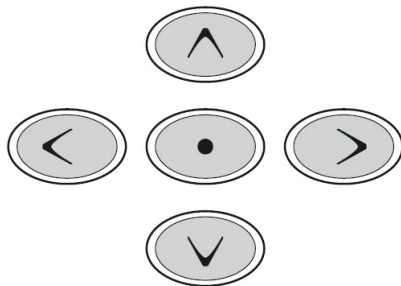
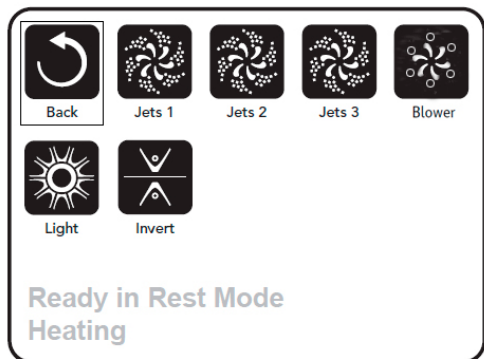

Under menyvalg "Spa" kan man starte og stoppe pumper og lys (blower er ikke installert). I tillegg kan man her velge å speilvende (invertere) displayet.

Man benytter opp/ned og venstre/høyre knapper for å navigere i menyen. Ved å trykke på sett-knapp gjør man valg (eksempelvis skru på lys).

Man benytter sett-knapp for valgt funksjon for å skru på/av funksjonen.

Ikonene i spa meny vil ha svart bakgrunn (Fig 1) når funksjonen ikke er aktivert.

Aktiveres en funksjon vil ikonet få blått bakgrunn (Fig 1).

Pumper har i tillegg valg om lav- og høy hastighet, så det er mulig å trykke sett-knapp flere ganger på pumpe knapper (Fig 1).

Fig 1



Svart ikon
AV



Blått ikon
Lav hast.



Blått ikon
Høy hast.

For å komme tilbake til hovedmenyen velger man tilbake-knapp (Fig 2)

Fig 2

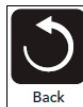

MENY - SHORTCUTS (START/STOPP PUMPER OG LYS)

Her trengs ingen navigering. Alle knappene er programmert mot funksjoner og er en enkel måte å benytte funksjonene i massasjebadet.

Hver knapp starter/stopper funksjonen som er tilsvarende bildet i displayet (blower virker ikke):

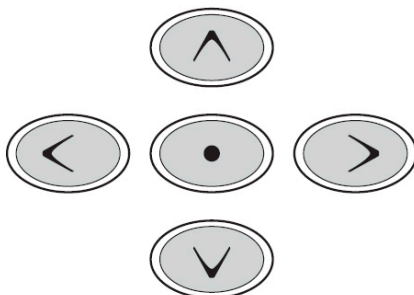
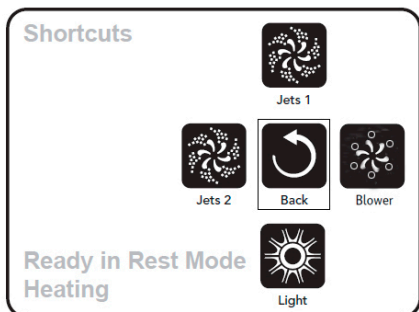

MENY - A/V (AUDIO OG VIDEO)

STEREO

Eneste valget som vil fungere er "Stereo", trykk Sett-knapp for å gå inn i denne menyen (Fig 1).

TV, DVD og TV Lift er valg som ikke er tilgjengelig på Coast Spa modeller.

"Stereo" meny er for å styre stereosystemet, dersom dette er installert, i massasjebadet.

Menyen ser ut som i Fig 2, og forklaring til knappene følger:



Sett-knapp for å velge et meny punkt. Trykk og hold inne sett-knapp for å øke/senke verdi automatisk (som volum).



BACK

Brukes for å gå bakover i menyen (tilbake til A/V).



MUTE

Brukes for å dempe volumet på stereosystemet.



OFF

Brukes for å skru av stereosystemet.



SOURCE

Brukes for å slå på stereosystem (dersom det står av) og for å gå velge kilde for lyd. Hvert trykk på denne knappen endrer lydkilde.

Man kan velge mellom CD (om CD står i spilleren), PD (ikke i bruk), AUX (3,5mm jack) og TUNER (radio).

Fig 1

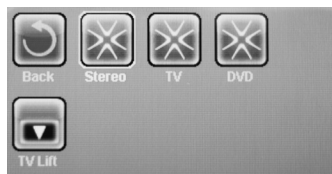

Sett-knapp for å velge "Stereo"

Fig 2





VOLUME + / VOLUME -

Brukes for å justere lyd opp / ned.



PRESET + / PRESET -

Dersom man har valgt "TUNER" som lydkilde kan man bla mellom de lagrede radiokanalene ved å trykke på preset knappene.



STEP/SEEK + (>>|) / STEP/SEEK - (|<<)

Dersom man har valgt CD som lydkilde kan endre spor ved å trykke enkeltvis på Sett-knapp for ">>|" eller "|<<".



Dersom man har valgt CD som lydkilde kan søke frem/tilbake i spor ved å trykke og holde inne Sett-knapp på ">>|" eller "|<<".

Dersom man har valgt TUNER som lydkilde kan man søke frekvens gradvis opp/ned ved å trykke enkeltvis på Sett-knapp for ">>|" eller "|<<".

Dersom man har valgt TUNER som lydkilde kan man søke frekvens automatisk opp/ned ved å trykke enkeltvis på Sett-knapp for ">>|" eller "|<<".

MENY - SETTINGS

TEMP RANGE

Man kan velge mellom "High" eller "Low" for Temp Range. Dette er ulike temperaturområder som hver kan ha egne temperaturer. Gjeldende temperaturområde vises i hovedmenyen øverst til høyre.

Mest normalt brukt som "klar til bruk" temperaturområde og "ferie/hvile" temperaturområde. "High" eller "Low" husker angitt temperatur, så når man bytter temperaturområde går massasjebadet til den temperaturen som er satt for temperaturområdet.

High = Temperatur kan settes mellom 26° - 40°C

Low = Temperatur kan settes mellom 10 - 37°C

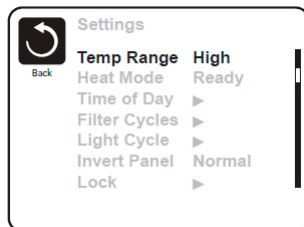

Sett-knapp for å velge mellom "High" og "Low"

HEAT MODE

For at vannet skal varmes må vannet sirkulere gjennom varmeelement via pumpen.

Ready:

Vannet sirkuleres hver 1/2 time for å holde en konstant vanntemperatur, varme om nødvendig og vise temperatur i display.

Rest:

Systemet tillater kun oppvarming av vannet under filtersyklus, temperaturen som vises i displayet vil ikke være korrekt før filtersyklus har kjørt 1-2 minutter.

MERKNAD: Uavhengig av "Ready" eller "Rest" mode så har systemet frostvakt (vannet vil ikke gå under en viss temperatur uten at systemet automatisk starter pumpe og varmelement).

TIME OF DAY

Gå inn i menyvalget ved å trykke sett-knapp (Fig 1). "Set Time" vil stå i display om ingen tid er satt.

Man navigerer mellom time, minutt, (AM/PM) og 12/24 timers klokke ved å benytte høyre of venstre knapper (Fig 2). Her har man mulighet også til å trykke på "Back" for å gå tilbake til settings-meny.

For å stille på et av valgene trykker man opp/ned knapp til innstillingen er utført (Fig 3). AM/PM valg forsvinner dersom man velger 24-timers klokke.

Når man utfører en endring vil "tilbake" ikonet endres til "Save" for å lagre endringer og det kommer opp et tilleggsikon for "Cancel" for å avbryte uten å lagre (Fig 3).

Når man er ferdig med endring(er) trykker man på "Save" eller "Cancel".

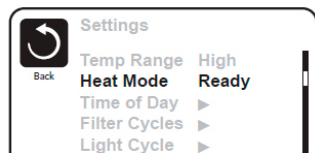

Sett-knapp for å velge mellom "Ready" og "Rest"

Fig 1

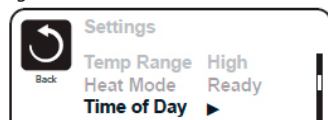

Sett-knapp for å velge "Time of Day"

Fig 2

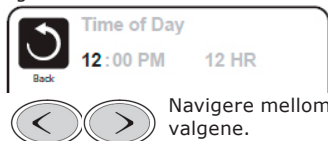

Navigere mellom valgene.

Fig 3

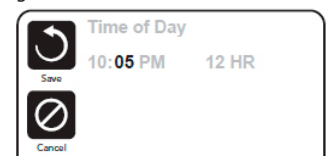

Utføre endringer til valgene

FILTER CYCLES

Gå inn i menyvalget ved å trykke sett-knapp (Fig 1). "Set Time" vil stå i display om ingen tid er satt.

Man navigerer mellom time start, minutt start, varighet timer og varighet minutter for filtersyklus 1 ved å bruke høyre og venstre knapper (Fig 2).

Filtersyklus 2 står normalt til "No", sett denne til "Yes" ved å benytte opp/ned knapper. Nå kan man bruker høyre og venstre knapper for å navigere mellom time start, minutt start, varighet timer og varighet minutter for filtersyklus 2.

Når man utfører en endring vil "tilbake" ikonet endres til "Save" for å lagre endringer og det kommer opp et tilleggsikon for "Cancel" for å avbryte uten å lagre (Fig 3).

Man trenger kun å justere starttid og varighet, sluttiden for filtersyklus beregner systemet selv.

Det er mulig å overlappe filtersyklusene, som da vil korte ned filtreringen med den overlappende tiden.

Vi anbefaler følgende instillinger for best filtrering:

Filtersyklus 1:	Filtersyklus 2:
Start at: 8:00 AM	Start at: 8:00 PM
Runs: 4 HR 0 Min	Runs: 4 HR 0 Min
Ends at: 12:00 AM	Ends at: 12:00 PM

Når man er ferdig med endring(er) trykker man på "Save" eller "Cancel".

Fig 1

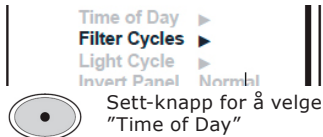
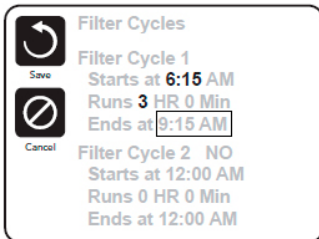

Fig 2



Fig 3



INVERT PANEL

Man kan velge å speilvende displayet ved å trykke sett-knapp når man står på "Invert panel" i settings meny.

"Normal" eller "Inverted" kan velges mellom.

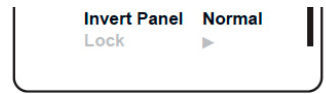

Sett-knapp for å velge mellom "Normal" og "Inverted"

Fig 1

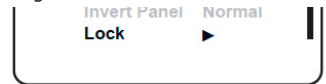

Sett-knapp for å velge "Lock"

Fig 2

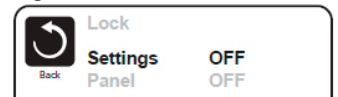

Navigere mellom valgene.

Fig 3

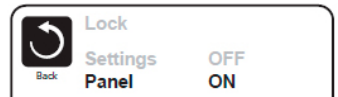

Sett-knapp for å utføre låsefunksjon

LOCK

Gå inn i menyvalget ved å trykke sett-knapp (Fig 1).

Naviger mellom "Settings" og "Panel" ved å bruke opp/ned knapper. For å låse trykker man sett-knapp for å sette låsefunksjon til "On".

OBS! Trykker man sett-knapp når man står på "Panel" går låsefunksjonen på umiddelbart.

Man kan velge mellom 2 ulike kontrollpanel låsefunksjoner:

Settings: Man kan ennå benytte de fleste funksjonene i massasjebadet, men man kan ikke utføre noen endringer til systemet (endre temperatur, filtersyklus osv).

Panel: Man kan ikke benytte panelet for annet enn å låse opp kontrollpanellåsen.

LÅSE OPP LÅSEFUNKSJON (LOCK)

Panellås: Kontrollpanelet vil nå ha et hengellås-ikon nederst i høyre hjørne (Fig 1) og det står kun "Unlock" i displayet. Trykk sett-knapp for å komme inn i "Lock" meny.

Settings: Kontrollpanelet har samme meny, men med hengellås-ikon nederst i høyre hjørne (Fig 2). Naviger til "Settings" og "Lock" for å komme inn i "Lock" meny.

Naviger med opp/ned knapper til panellås man vil slå av.

NB! Har man panellås til "On" kan man kun velge denne.

For å skru av låsefunksjon tast: sett, sett, ned (Fig 3).

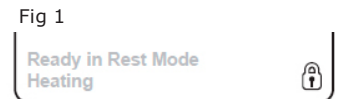
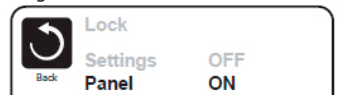

Fig 1

Hengellås ikon indikerer at en låsefunksjon er aktivert.

Fig 2



Navigere mellom valgene.

Fig 3



Sett, sett + ned setter låsefunksjon til "Off".

HOLD MODE

"Hold Mode" benyttes for å deaktivere pumpe(r) under servicearbeide eller under rengjøringsprosedyrer (rensing av filteret).

Trykk sett-knapp på "Hold Mode" og man kommer inn i en meny hvor det står "Hold active for 0:60" og øverst til venstre er det et "Exit" ikon.

"Hold Mode" vil være aktivert i 60 minutter (gjenstående tid i minutter indikeres i displayet "Hold active for 0:xx). Man kan også deaktivere "Hold Mode" ved å trykke på "Exit" ikon.

UTILITIES (BENYTTES AV TEKNIKER)

"Utilities" benyttes av teknikere for å kunne få ut detaljerte feilmeldinger fra systemet.

A/B Temps: Dersom dette settes til "On" vil temperatur i displayet vise temperatur fra sensor A og B vekselvis.

Fault Log: En logg som inneholder de siste 24 feil som har oppstått i systemet.

PREFERENCES (TEMP.VISNING, KLOKKEVISNING MM.)

Under "Preferences" finner man ulike systeminstillinger som temperaturvisning og klokkevisning.

Temp display: Velg mellom å vise temperatur i Fahrenheit eller Celcius. Sett-knapp for å endre.

Time display: Velg mellom 12- eller 24-timers klokke. Sett-knapp for å endre.

Color: Velg mellom flere ulike bakgrunnsfarger for displayet. Sett-knapp for å endre (går i syklus, endrer farge ved hvert trykk på sett-knapp).

Language: Velg mellom Engelsk eller Fransk menyspråk. Sett-knapp for å endre.

INFORMATION (BENYTTES AV TEKNIKER)

"Information" viser ulik informasjon om systemet. Trykk opp/ned knapper under "System informasjon" for å velge elementet man vil ha informasjon om. Detaljer for valgt element vises i bunnen av displayet.

SSID: Software ID for systemet.

System model: Modellnummer for systemet

Current setup: Viser gjeldende setup for systemet.

Configuration signature: Checksum for config fil.

Heater Wattage: Viser spenning for varmeelement.

Dip switch settings: Nummer som representerer posisjoner for switch i s1 posisjon på hovedkortet.

Panel version: Software versjon for kontrollpanelet.



Sett-knapp for å velge "Hold" mode.

"Hold Mode" finnes under menyvalg: "Settings" (fra hovedmenyen)



Sett-knapp for å velge "Utilities".

"Utilities" finnes under menyvalg: "Settings" (fra hovedmenyen)



Sett-knapp for å velge "Preferences".

"Preferences" finnes under menyvalg: "Settings" (fra hovedmenyen)



Sett-knapp for å velge "Information".

"Information" finnes under menyvalg: "Settings" (fra hovedmenyen)

VEDLIKEHOLD

TØMMING AV MASSASJEBADET

1. Koble fra strømmen til massasjebadet ved å skru av sikringen.
2. Det anbefales å bruke rørensedyder som f.eks SpaCare Biofilm Cleaner før tømning av vann i massasjebadet.
3. Ved rensing av spabadet med Biofilm Cleaner bør ballasttanken være full (se indikatorrør i utstyrsrom eller gjennom inspeksjonsvindu i kabinettetsiden). Dette for å få rengjort hele ballasttanken.
4. Finn tappekran på kabinettets sokkel (Niagara og Phantom har ekstra tappekran for ballasttank som også må tømmes). Skru på en gardena krantilkobling og fest en hageslange til koblingen.
5. Drei avløpsrøret mot klokka og trekk det ut for å tømme vann fra massasjebadet.
6. Når du er ferdig med å tømme vannet så fjerner du hageslangen, skruv på dekselet og presser avløpsrøret inn og dreier det med klokka til det er stengt.
7. Noe vann blir igjen i bunnen av massasjebadet og i rør. Dette vannet kan fint blandes med nytt vann uten betydning. Dersom du skal tømme massasjebadet 100 %, bruk en vannsuger/blåser for å fjerne vannrestene (se vinterklargjøring).



Advarsel:

Ikke bruk pump(er) dersom massasjebadet er tomt for vann. Dette forårsaker skader på utstyr og vil oppheve garantien.

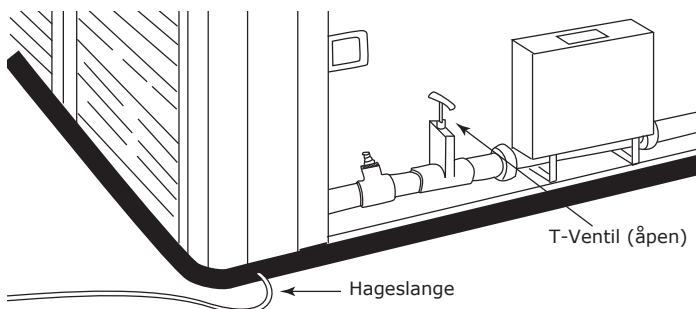

Merknad:

Vann med kjemikalier kan skade naturen, så led vannet til sikkert uttømmingsområde.

VINTERKLARGJØRING

Coast Spa anbefaler at massasjebadet er i drift hele året og at man unngår å la massasjebadet stå over lengre tid uten å være i bruk (benytt eventuelt "Temp Range - Low" kombinert med "Heat Mode - Rest" og reduser temperatur/filtersyklus til lavere innstillinger for å redusere strømutfgifter). Dersom man likevel ønsker å sette et massasjebad til vinterlagring må følgende prosedyrer følges for å unngå frostskafer/frostspreg. Frostskafer dekkes ikke av reklamasjon.

Koble fra strømmen til massasjebadet ved å skru av sikringen.

1. Finn tappekran på kabinettets sokkel (Niagara og Phantom har ekstra tappekran for ballasttank som også må tømmes). Skru av dekselet til avløpsrøret og fest en hageslange til avløpet.
2. Drei avløpsrøret mot klokka og trekk det ut for å tømme vann fra massasjebadet. Avløpsrøret skal stå åpent frem til neste påfylling.
3. Fjern filter(ene) fra filterbeholder(ene), rens dem og lagre dem på et frostfritt sted. Skru på filterdeksel slik at det er tett.
4. Åpne kabinettet og løsne unioner på pumpe(r) og varmeelement.
5. Bruk en vannsuger/blåser for å fjerne vann fra følgende (ved å bruke blåsefunksjon):
 - ✓ Steng alle dyser og luftventiler slik at det ikke kan komme luft igjennom noen av dyserne. Åpne deretter en og en dyse (steng dysen man er ferdig med før man går videre

til neste) og blås i min. 1 minutt ned i den for å få ut vann fra rørsystemet. Tett med ren klut/fille dersom man hører luftsus mellom munnstykke og dyse.

6. Tørk ut og fjern alt resterende vann fra massasjebad, filterrom og overflater rundt pumpe(r) og varmeelement.
7. Bruk en vannsuger/blåser for å fjerne vann fra følgende (ved å bruke sugefunksjon):
 - ✓ Steng alle dyser og luftventiler slik at det ikke kan komme luft igjennom noen av dysene. Deretter suger man ut vann av begge rør/koblinger tilknyttet pumpe(r) og varmeelement (bruk min. 5 minutter pr rør/kobling), som tidligere er løsnet (punkt 4). Sjekk at det ikke er vann i bunnen av pumpe(r) eller varmeelement, er det vann må man også tømme pumpe(r) og varmeelement ved å suge vannet ut fra den siden som er lavest bunnen til det er tomt for vann.
 - ✓ Sørg også for at avløp er sugd tomme for vann (for Niagara og Phantom er det 2 stk).
8. Sørg for at alle kraner, koblinger, avløp, dyser, lokk, deksler er åpnet opp inntill nypåfylling foretas.
9. Sett lokket på og fest til massasjebadet. Deretter dekkes hele massasjebadet med en pressening, som kan knyttes rundt eller festes til bakken på alle 4 sidene. Dette for at vann ikke skal trenge inn i lokket og massasjebadet da dette kan forårsake frostskafer.

Merknad:

Vann med pleiemidler kan skade naturen, så led vannet til sikkert uttømningsområde.

OZONATOR

En ozonator vil hjelpe de desinfiserende kjemikaliene og gi følgende fordeler:

- ✓ Dreper bakterier, virus og alger.
- ✓ Bryter ned materie som kan misfarge vannet.
- ✓ Har ingen effekt på vannets pH nivå.
- ✓ Sikkert for brukere og massasjebadets utstyr.
- ✓ Har ingen kjemisk lukt.
- ✓ Er helt automatisk og krever lite vedlikehold.
- ✓ Reduserer behovet for desinfiserende og algebekjempende kjemikalier.

I ozonatoren bør byttes ca. hvert andre år. Ozonatoren finner man i utstyrskabinettet og skal byttes av en autorisert elektriker. Kontakt din massasjebad forhandler for kjøp av ozonator.

SYNTETISK KABINETT

Ditt massasjebad har et syntetisk kabinett hvor den ytre overflaten er laget i syntetisk materiale. For å holde det syntetiske kabinettet fint kan man vaske med en fuktig klut med mild såpe uten slipeeffekt.

RENGJØRING

Ditt massasjebad fra Coast Spa er laget ved å bruke akrylskall. Dette materialet gir en høyglans overflate med høy motstand mot kjemikaliebruk som er hard, ikke-porøs og ugjen-nomtremelig for vann. Ved rett vedlikehold vil denne støpeformen holde på sin polerte og glinsende fremtoning.

For å rengjøre massasjebadet bruk en myk og absorberende klut med et rengjøringsmiddel uten slipeeffekt; eksempelvis SpaCare Cleansing Cream. Ikke bruk avfettingsmiddel/skure-middel da dette kan forårsake skader til akryloverflaten. Etter rengjøringen skyl med rent vann og svamp.

Fine skrap/kutt i overflaten kan rettes på ved å bruke rengjøringsmiddel som inneholder poleringsmiddel; eksempelvis SpaCare Beauty Polish. Et slik rengjøringsmiddel har en fin slipeeffekt og voksen vil dekke over små skrap slik at de er mindre synlige.

RENGJØRING AV FILTERET

Massasjebadets filter er nødvendig for å fjerne urenheter i vannet og er lette å rengjøre. Dersom du ikke jevnlig sjekker og renser filter vil disse begynne å virke mot sin hensikt (vann passerer filter fulle av urenheter/bakterier). Det anbefales å ha 2 filtersett som man kan bytte mellom samt også å benytte filterrensemiddel som f.eks SpaCare FilterCleaner til å rense filterene etter et bytte.

Husk regelmessig å rense innsugsrist(er) til pumpe(ne) i bunnen av massasjebadet.

RENGJØRING AV FILTER:

Merknad: Dersom man ikke bytter med ekstra filtersett så må man skru til filterbeholderen igjen etter man har fjernet filteret. Ikke bad i massasjebadet før man har satt filteret på plass igjen.

1. Sett massasjebadet i Hold-modus (varer ca. 60 minutter) eller slå av sikringen til mas-sasjebadet.
2. Ta ut filteret (se "installere filterdeler").
3. Rengjør filterelementet som følger:
 - ✓ Spyl med hageslange for å fjerne oppsamlet skitt.
 - ✓ Bløtlegg filteret i vann med "Filter Cleaner" resemiddel i ca 12 timer for å fjerne olje og fett etc.
 - ✓ Inspisere filteret for skader og skift ut ved behov.
 - ✓ Skyll filteret grundig før bruk.
 - ✓ Plasser det rene filteret tilbake i filterbeholder (se "installere filterdeler").
4. Vent til massasjebad går ut av Hold-modus eller deaktiver Hold-modus manuelt (eller slå på sikring igjen).

PROBLEMLØSNING GENERELL

MASSASJEBADET ER DØDT / KONTROLLPANEL ER DØD

- ✓ Sjekk at kontrollpanelet er tilkoblet powerpack og at kablet mellom dem ikke har brudd
- ✓ Sjekk jordfeilbryter eller sikring
- ✓ Går jordfeilbryter eller sikring kontinuerlig; kontakt din lokale forhandler
- ✓ Er det ikke noe galt med jordfeilbryter eller sikring, prøv manuelt å skru av strømmen til massasjebadet. Vent 1 minutt og skru strømmen på igjen.

PUMPE(R) STARTER, MEN INGEN SIRKULERING

- ✓ Sjekk at alle T-ventiler og dyser er åpne
- ✓ Sjekk at filter(ene), innsugsrist(er) og skimmer ikke er tett/blokkert
- ✓ Sjekk at vannivå er minst 2/3 opp på skimmeråpning (ikke Niagara og Phantom)
- ✓ Sjett at vannivået i ballasttanken er korrekt i indikatorrør i utstysrom eller inspeksjonsvindu i kabinettsiden (gjelder Niagara og Phantom)

PUMPE(R) STARTER, DET ER SIRKULERING, MEN INGEN VARME

- ✓ Prøv å juster opp vanntemperaturen i displayet. Ikke forvent at man skal kunne føle varmt vann komme ut av dysene.
- ✓ Sjekk at alle T-ventiler og dyser er åpne
- ✓ Sjekk at filter(ene), innsugsrist(er) og skimmer ikke er tett/blokkert
- ✓ Sjekk at vannivå er minst 2/3 opp på skimmeråpning (ikke Niagara og Phantom)
- ✓ Sjett at vannivået i ballasttanken er korrekt i indikatorrør i utstysrom eller inspeksjonsvindu i kabinettsiden (gjelder Niagara og Phantom)

PULSERENDE/MINIMALT TRYKK PÅ TRINN 2 (HØY HASTIGHET)

- ✓ Sjekk at alle T-ventiler og dyser er åpne
- ✓ Sjekk at filter(ene), innsugsrist(er) og skimmer ikke er tett/blokkert
- ✓ Sjekk at vannivå er minst 2/3 opp på skimmeråpning (ikke Niagara og Phantom)
- ✓ Sjett at vannivået i ballasttanken er korrekt i indikatorrør i utstysrom eller inspeksjonsvindu i kabinettsiden (gjelder Niagara og Phantom)

PUMPE(NE) VIBRERER MER ENN NORMALT

- ✓ Sjekk etter løse skruer/bolter som fester pumpe
- ✓ Det kan være luft i pumpen(e), følg instruksjoner for å luften pumpen (se 'Klargjøring av pumpe - Steg 3/3')
- ✓ Sjekk at vannivå er minst 2/3 opp på skimmeråpning (ikke Niagara og Phantom)
- ✓ Sjett at vannivået i ballasttanken er korrekt i indikatorrør i utstysrom eller inspeksjonsvindu i kabinettsiden (gjelder Niagara og Phantom)

PROBLEMLØSNING VANNKVALITET

Kjemisk forhold	Årsak/Resultat	Løsning
Uklart / grumsete vann:	<ul style="list-style-type: none"> a) Svevepartikler i vannet b) For høy pH-verdi c) Dårlig filtrering d) Vannet er overmettet med oppløste stoffer (for høy TDS) 	<ul style="list-style-type: none"> a) Tilsett Bright & Clear b) Tilsett pH Down c) Forlenge filtreringsssyklus eller rens filterene d) Rengjør det skjulte rørsystemet med BioFilm cleaner, tøm ut vannet og fyll på nytt
Misfarget vann:	Oppløste metallsalter, kobber, jern eller andre metaller i vannet	Tilsett No Scale
Skumming:	Høyt innhold av såpe- eller kosmetikkrester	Tilsett Foam Down
Kalkutfelling (grålig vann):	<ul style="list-style-type: none"> a) Høyt kalsiumnivå b) For høy pH-verdi c) Høy alkalitet d) Manglende desinfeksjonsmiddel 	<ul style="list-style-type: none"> a) Tilsett No Scale b) Tilsett pH Down c) Tilsett Alka Down d) Sjokkbehandling med SpaChock (eller med klorprodukter)
Ubehagelig lukt:	<ul style="list-style-type: none"> a) Høyt innhold av organisk forurensning i vannet b) Skitne filter eller dårlig filtrering c) Det skjulte rørsystemet er skittent 	<ul style="list-style-type: none"> a) Sjokkbehandling med SpaChock eller klorprodukter som SunWac 9 /12, MiniChlor eller TabTwenty. b) Forlenge filtreringsssyklus eller rens filterene c) Rengjør det skjulte rørsystemet med BioFilm cleaner, tøm ut vannet og fyll på nytt
Ubehagelig klorlukt / øyesvie:	Høyt innhold av bundet klor i vannet.	<ul style="list-style-type: none"> a) Tilsett SpaChock for å brenne bort noe av kloren, kontrollerer pH verdien og juster etter behov b) Tøm ut halvparten av vannet i massasjebadet og tilsett nytt vann.
Øyesvie / hudirritasjon:	<ul style="list-style-type: none"> a) For lav pH-verdi b) For lav alkalitet c) Vannet er overmettet med oppløste stoffer (for høy TDS) 	<ul style="list-style-type: none"> a) Tilsett pH Up b) Tilsett Alka Up d) Rengjør det skjulte rørsystemet med BioFilm cleaner, tøm ut vannet og fyll på nytt
Glatte / slimete kanter:	Bakterie- eller algevekst	Sjokkbehandling med SpaChock (eller med klorprodukter)

I et massasjebad hvor vannet gjenbrukes i lengre perioder, anbefales det å kontrollere vannkvaliteten regelmessig med en bassengtester eller med teststrips.

De fleste vannproblemer kan løses gjennom forslagene ovenfor. Ekstreme forhold kan føre til at man ikke kan tømme/fylle massasjebadet. Flekker eller kalkrester kan kreve stell før fylling av vann. Kontakt forhandler ved spørsmål.

REKLAMASJONSVILKÅR:

VikingBad AS følger norsk kjøpslov med 5 års reklamasjonsrett på fabrikkfeil, ellers gjelder følgende:

10 ÅRS STRUKTURGARANTI

Dersom en feil skulle oppstå i skallet som fører til lekkasjer i strukturen innen 10 år etter kjøpet, vil Coast Spa reparere ditt massasjebad, erstatte skallet med nytt eller erstatte hele massasjebadet med en lik eller erstattende modell.

5 ÅRS OVERFLATEGARANTI

Skulle overflaten være defekt på noen måte som fører til at akrylen skulle boble, sprekke eller løsne fra glassfiberforsterkingen innen 5 år etter kjøpet, vil Coast Spa reparere skallet, erstatte skallet eller erstatte massasjebadet med en lik eller erstattende modell.

5 ÅRS REKLAMASJON PÅ DELER & ARBEID

Skulle det være feil ved strømforsyning eller rørsystem som resulterer i operasjonssvikt for rørsystemet eller strømforsyningen innen 5 år etter kjøpet, vil Coast Spa reparere delene eller erstatte med nye deler. Importøren, VikingBad AS, har landsdekkende servicenett.

HVA ER IKKE DEKKET AV REKLAMASJON

- ✓ Feil som følge av fysisk skade eller ytre påvirkning (lyn, sterk vind o.l).
- ✓ Ved bruk av eldre sikringer (separat fasesikring) dekkes ikke elektriske feil av garantien.
- ✓ Feil bruk av pleiemidler som fører til korrosjon eller skader til skall/pumpe, rørsystem, dyser, kabinett og termolokk.
- ✓ Feil som følge av utførte endringer til massasjebadet utover det som er beskrevet i denne brukermanualen.
- ✓ Nakkeputer
- ✓ Lekkasje fra o-ringer til Pumpe og varmekolbe eller løse unioner til Pumpe og varmekolbe.
- ✓ Lyspærer (kun hvis defekt under installasjon) og defekte sikringer.
- ✓ Slidedeler har en begrenset garanti på 2 år og innebefatter; ozonator, tetning til pumpeaksel(er), låsenøkkel til lokk, klips og klipsfeste til lokk samt termolokket.
- ✓ Skader/feil som følge av frostskaider.
- ✓ Skader på akryl/skallet ved bruk av vann over 50°C.
- ✓ Skade/feil på komponenter/massasjebad som skyldes feil bruk eller som er i strid med prosedyrer beskrevet i denne brukermanualen.
- ✓ Feil/skader som følge av feilmontering, utførte reparasjoner av uautorisert personell eller bruk av ikke-originale reservedeler i forbindelse med service/reparasjon.
- ✓ Alle følgefeil forårsaket av frostskaider som kunde kunne forhindre dekkes ikke av garantien.
- ✓ Indirekte kostnader som VikingBad AS er uforskyldt i, som f.eks tap av fortjeneste eller annen skade på person/eiendom som følge av: brukerfeil, feil, skade på produktet.
- ✓ VikingBad AS fraskriver seg ansvaret for kostnader i forbindelse med reklamasjoner, service eller annet utover selve produktet.

VIKTIG MED TANKE PÅ NEDFELLING AV PRODUKT

Skal produktet felles ned i betong, plattning eller andre former for byggverk MÅ det gjøres forebyggende arbeid for å forhindre framtidige skader. Det må tilrettelegges slik at alle sidepanelene på massasjebadet kan skrues av, det må være tilstrekkelig plass slik at servicepersonell kan komme til for å utføre nødvendig service på produktet. Se også punkt nedenfor "Viktig med tanke på reklamasjon"

Det må også sørges for at nedfellingsarealet har riktig, og god drenering visst det skulle komme vann i form av regn, snø, lekkasjer eller andre tredjeparts innvirkninger som kan føre til skader på karet. Oppstår det skader som følger av at disse retningslinjene ikke er fulgt, dekkes dette ikke av reklamasjon.

VIKTIG MED TANKE PÅ REKLAMASJON

Produktet må være tilgjengelig for serviceperson ved reklamasjon. Det er kjøpers ansvar å sørge for at produktet er tilgjengelig. Dersom fliser, toalett, badermøbler, veranda, plattning, bygg eller lignende må demonteres eller eventuelt produkt må løftes opp/ut av innbygging for at serviceperson skal komme til selve produktet påligger dette ansvaret på kjøper. Tid serviceperson bruker for å gjøre produktet tilgjengelig for service/reklamasjon inngår ikke i garanti og faktureres etter timepris.

Dersom kunde oppdager feil ved massasjebadet som fører til direkte temperaturfall forplikter kunde seg og forhindre alle typer følgefeil dette fører med seg, dette menes hovedsaklig ved at når utetemperaturer er under frysepunktet slik at massasjebadets skjulte rørsystem utsettes for frostfare må dette forhindres ved f. eks plassere en varmeovn i utstysrom.

Alternativet er og tømme karet helt for vann, vi anbefaler da og følge prosedyre for vinterlagring (se innholdsfortegnelse).

Alle følgefeil forårsaket av frostkader som kunde kunne forhindret dekkes ikke av garantien.

GARANTI GJELDER KUN SAMMEN MED GYLDIG KVITTERING I DET LAND PRODUKTET ER KJØPT.

Viktig: Denne brukermanualen og innholdet kan endres uten varslings. Selv om VikingBad AS har utarbeidet brukermanualen så nøyaktig som mulig, vil ikke VikingBad AS være økonomisk ansvarlig for tap, skader eller andre ødeleggelse som følge av feilaktig installasjon, service eller bruk. VikingBad AS tar også forbehold om produktendringer og trykkfeil i brukermanualen.

SAMSVARSERKLÆRING COAST SPA

Leverandør: VikingBad AS
Østerskogen 25
4879 Grimstad
NORWAY

Produktbeskrivelse: Utendørs Spa / Massasjebad

Modeller: Phantom, Cascade, Niagara.

VikingBad AS bekrefter herved at ovennevnte produkter er testet og funnet i samsvar med følgende:

Test standard: EN 60335-2-60

VikingBad AS forsikrer at produktene oppfyller kravene som fremstilt av Forskrift om elektrisk utstyr (Hjemmel: Fastsatt av Direktoratet for samfunnssikkerhet og beredskap 31. oktober 2008 med hjemmel i lov 24. mai 1929 nr. 4 om tilsyn med elektriske anlegg og elektrisk utstyr (el-tilsynsloven) § 10, jf. delegeringsvedtak 1. september 2003 nr. 1161.)



Kristian Schlanbusch
Produktansvarlig VikingBad AS

